

# モーターケーブル / 制御ケーブル

## Motor Cable / Control Cable

### ケーブルについて

#### Specification

ステージとコントローラ・ドライバ間の接続用に別売にてケーブルをご用意しております。ケーブルの長さ・種類などで各種タイプがありますので、使用状況に適したものを選定して下さい。

A cable for connection between the stage and controller/driver is available (sold separately). There are various types in cable length and types. Please select a cable matching your system condition.

### 標準モーターケーブル仕様

#### Standard Motor Cable Spec

#### ●5本リードモーターステージ用 For 5-leads motor Stage

5本リードモーターステージとモータードライバ、ドライバボックスとの接続用に、複合13芯2重シールドの固定及び、可動ケーブルを用意しています。

可動ケーブルはU字屈曲試験 曲げ半径40mm ストローク500mm 50~60m/分 200万回以上の屈曲特性を持っています。

A compound 13-core double shielded fixing and movable cable are available for connection with the 5 leads motor stage and motor driver, and driver box.

The movable cable has the bending characteristics for bending radius 40mm stroke 500 mm 50 to 60 m/min 2,000,000 times or more in bending test.



### ケーブル一覧

#### Cable List

#### モーターケーブル (CRUX-D/TITAN-AII/TITAN-DIIF) Motor cable for CRUX-D/TITAN-AII/TITAN-DIIF

CRUX/TITAN側 CRUX/TITAN side	ステージ側 Stage side connector	長さ(m) Length	ケーブル材 Cable	型式 Model	最小曲げ半径 (mm) Minimum Bending Radius(mm)	外径 (mm) Outside Diameter (mm)
		3	固定ケーブル(Fixed cable)	CB1503	40	7.5
			可動ケーブル(Robot cable)	RCB1503		
		5	固定ケーブル(Fixed cable)	CB1505		
			可動ケーブル(Robot cable)	RCB1505		
		10	固定ケーブル(Fixed cable)	CB1510		
			可動ケーブル(Robot cable)	RCB1510		

#### ドライバケーブル Cable for motor driver

ドライバ側 Driver side	ステージ側 Stage side connector	長さ(m) Length	ケーブル材 Cable	型式 Model	最小曲げ半径 (mm) Minimum Bending Radius(mm)	外径 (mm) Outside Diameter (mm)
		3	固定ケーブル(Fixed cable)	CB03VL	40	7.5
			可動ケーブル(Robot cable)	RCB03VL		
		5	固定ケーブル(Fixed cable)	CB05VL		
			可動ケーブル(Robot cable)	RCB05VL		
		10	固定ケーブル(Fixed cable)	CB10VL		
			可動ケーブル(Robot cable)	RCB10VL		

#### 制御ケーブル (ARIES/LYNX) Control cable for ARIES/LYNX

ARIES/LYNX側 ARIES/LYNX side connector	TITAN側 TITAN side connector	長さ(m) Length	型式 Model
		0.5	CPS005
		1	CPS010
		1.5	CPS015
		2	CPS020

#### エンコーダケーブル(受注生産) Encoder Cable (build-to-order)

長さ(m) Length	型式 Model	用途 purpose
**	CM20**ENC	ARIES/LYNX用 for ARIES/LYNX
**	CENC-**F	片側未加工 Connector free

# 接続構成 / ステージとドライバの結線

Configuration of Connection / Connection for Stage and Driver

## 接続構成

### Configuration of Connection

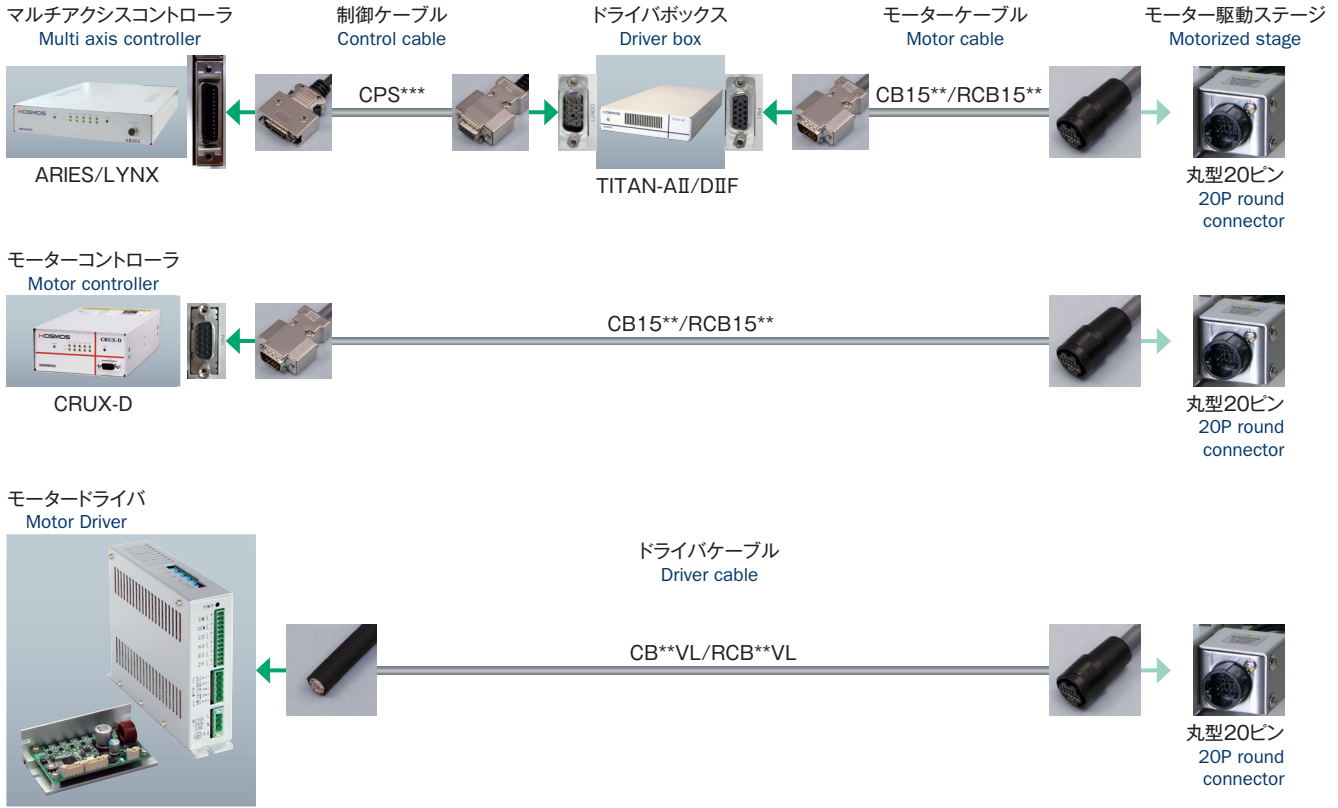

\*\*、\*\*\*:ケーブル長(m) Cable length (m)

## ケーブルについて Specification

ステージとモータードライバ、他社製コントローラとの接続をドライバケーブルを使用して行う場合は下図を参照して下さい。  
When connect between stage and driver or non Kohzu controller by driver cable, refer as below wiring diagram.

## ドライバケーブル:CB\*\*VL,RCB\*\*VL Driver cable:CB\*\*VL,RCB\*\*VL

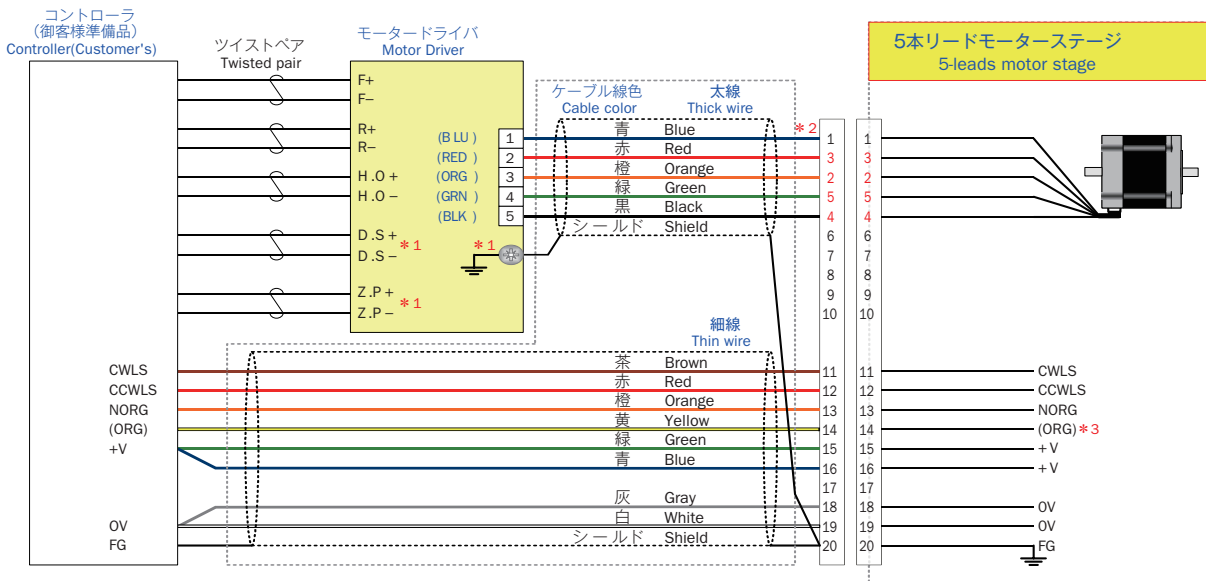

※1 MD-551Fにのみ、この機能があります。  
Only MD-551F are equipped with this function.

※2 番号及び線色の並びに注意して下さい。  
Be careful about each number and sort of wire color.

※3 「ORG」の有無はステージ結線図でご確認ください。  
Refer to Wiring of each stage.